

第4 その他

4.1 燃焼設備・器具の風道貫通部の基準

防火区画を貫通する風道のダンパー設置免除の特例（建基令112⑯，S 49.12.28建告1579）

注 防火区画を貫通する風道は、鉄製で、鉄板の厚さは、密閉式燃焼設備等は0.6mm以上、それ以外は0.8mm以上とする。風道と防火区画との空隙には、モルタルその他の不燃材料を充てんすること。

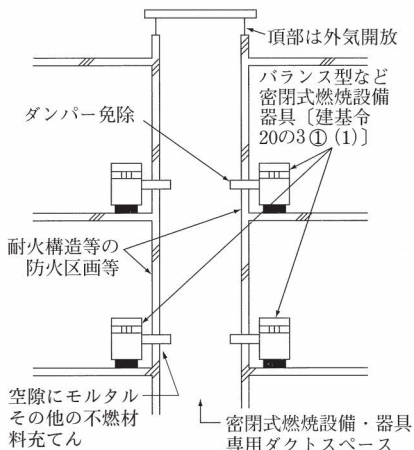

4.1 図1 密閉式燃焼設備・器具専用ダクトスペースの場合

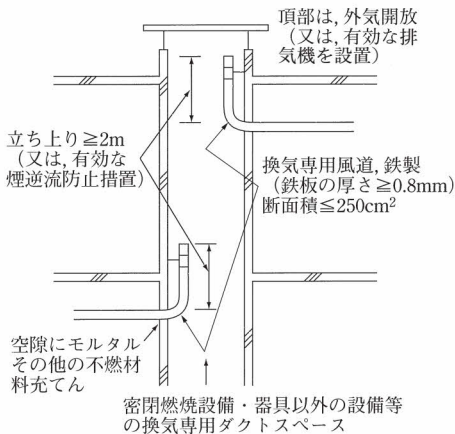

4.1 図2 換気専用ダクトスペースの場合

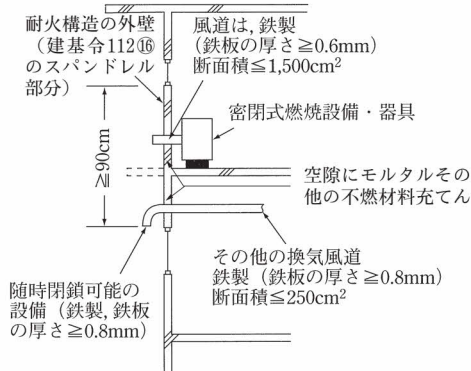

4.1 図3 耐火構造等の外壁(防火区画)を貫通する場合